

DIRECT DRIVE RACING SIMULATOR

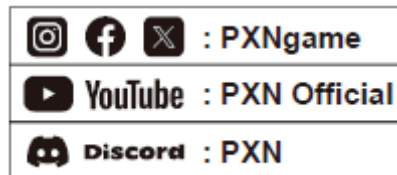

Ďakujeme, že ste si vybrali a podporili PXN. Pred použitím, prosím, si pozorne prečítajte tento manuál.

Upozornenie – Ťažký produkt!

Dávajte pozor, aby ste produkt nevyliali na seba alebo na iných ľudí!

Automatická kontrola a kalibrácia volantu Keď je tento produkt pripojený k základni a zapnutý, volant sa automaticky skontroluje a kalibruje.

Počas tohto procesu sa volant rýchlo otočí o 450° doľava a doprava, potom sa automaticky vráti do stredovej polohy a zastaví.

POZOR Aby ste predišli nesprávnemu kalibrovaniu alebo zraneniu, nedotýkajte sa volantu počas automatickej kalibrácie.

Ak produkt nefunguje správne alebo kalibrácia zlyhá: Vypnite počítač a úplne odpojte napájanie tohto zariadenia. Potom znovu pripojte všetky káble a príslušenstvo, reštartujte PC a potom hru opäť spustite znova.

UPOZORNENIE

- Pred použitím, prosím, si pozorne prečítajte tento manuál.

- Vyhnite sa silným vibráciám a pádom z výšok.
- Nerozoberajte, neupravujte ani neopravujte produkt sami.
- Nedovoľte, aby voda alebo iné tekutiny prenikli do produktu, aby ste predišli poškodeniu.
- Vyhnite sa skladovaniu vo vlhkých prostrediach, vysokých teplotách alebo v dymových prostrediach.
- Pri pripájaní a odpájaní zariadenia použite primeranú silu.
- Deti by mali produkt používať pod dohľadom dospelých.

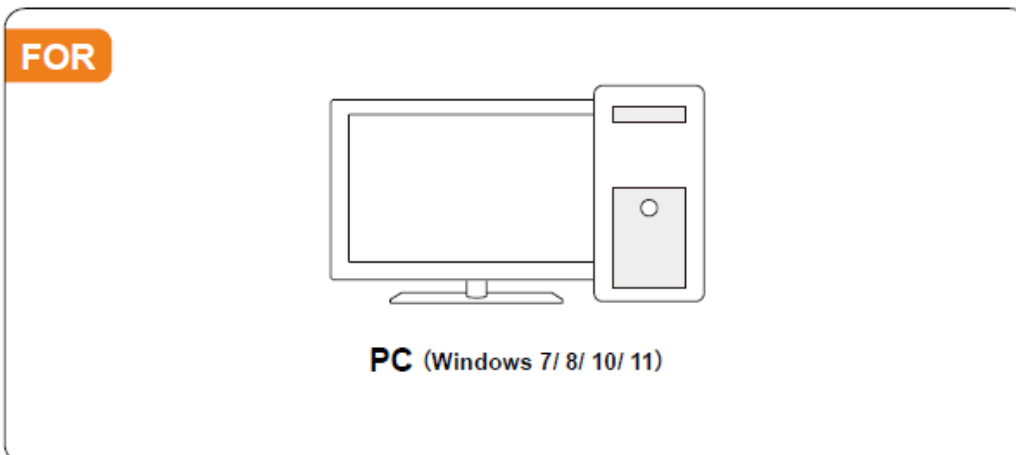
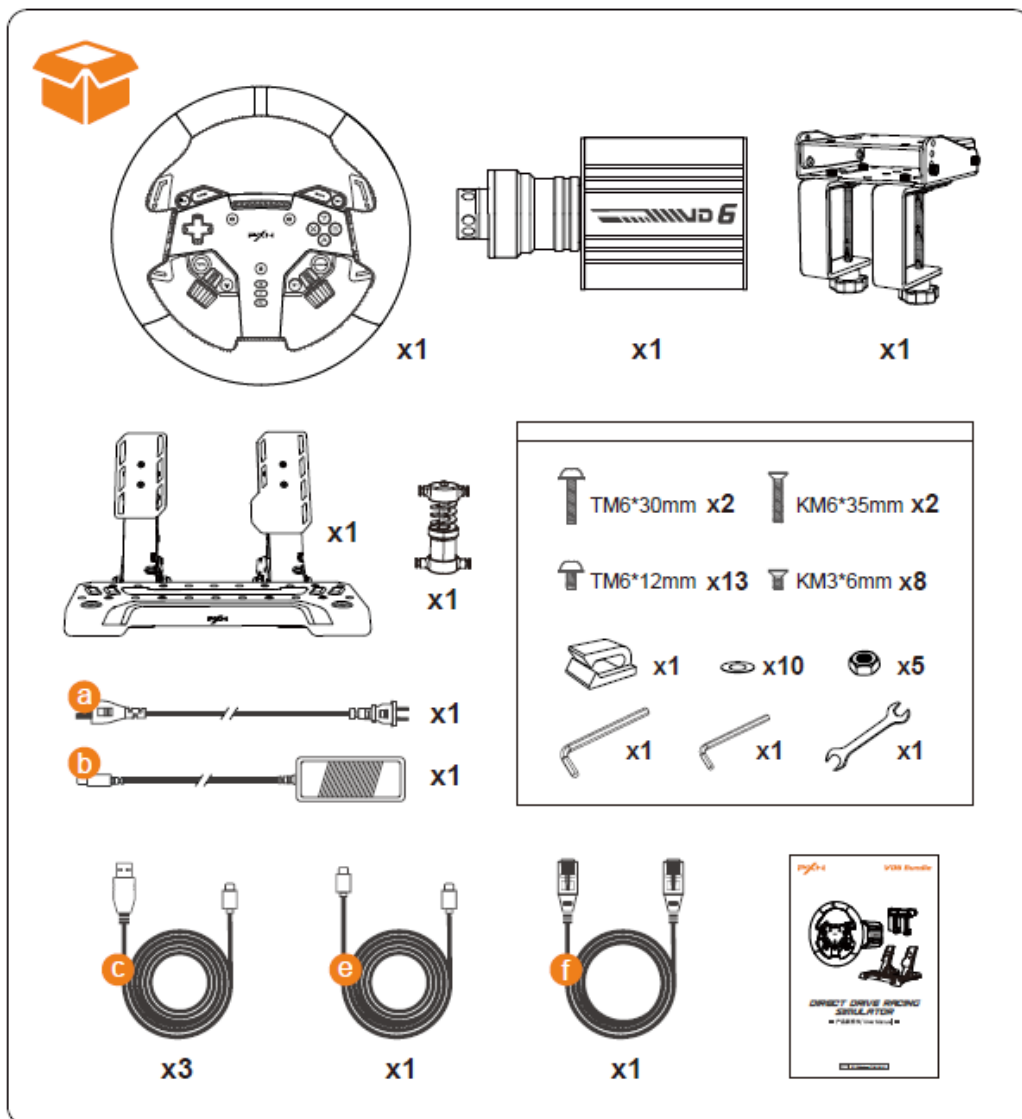



1

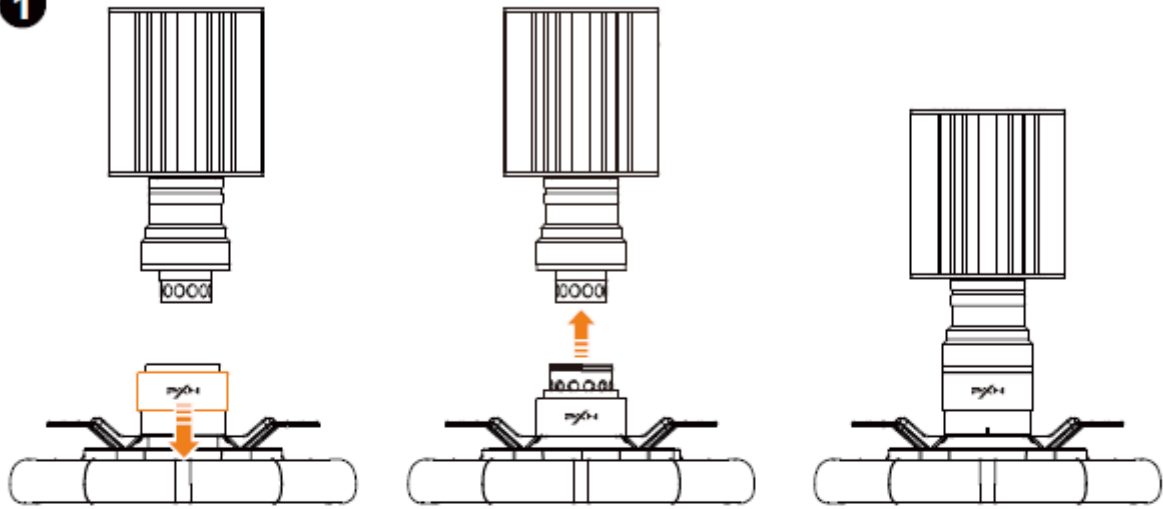

2

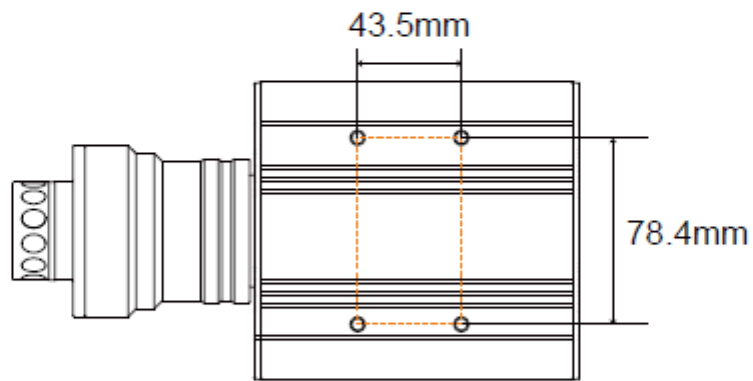

3

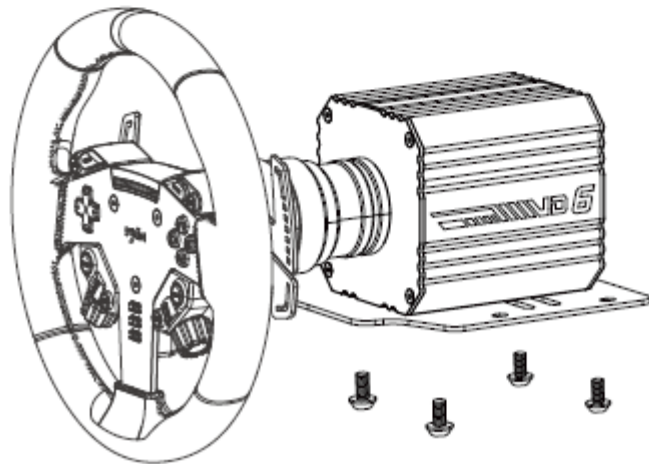
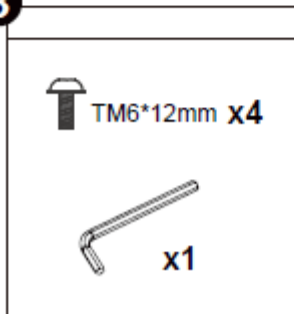

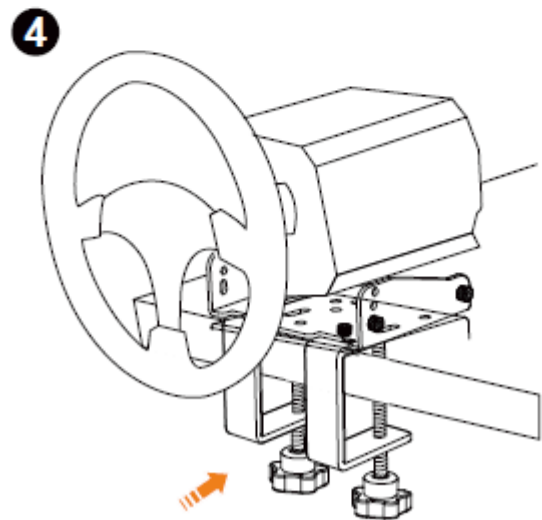
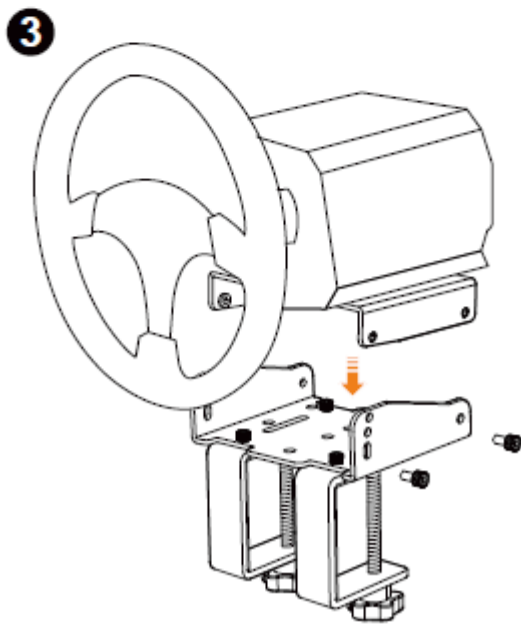
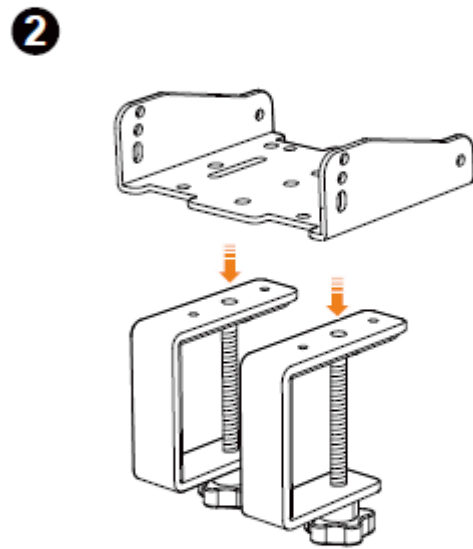
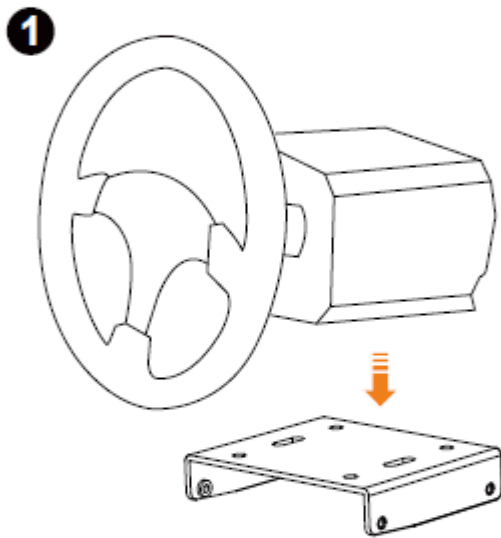
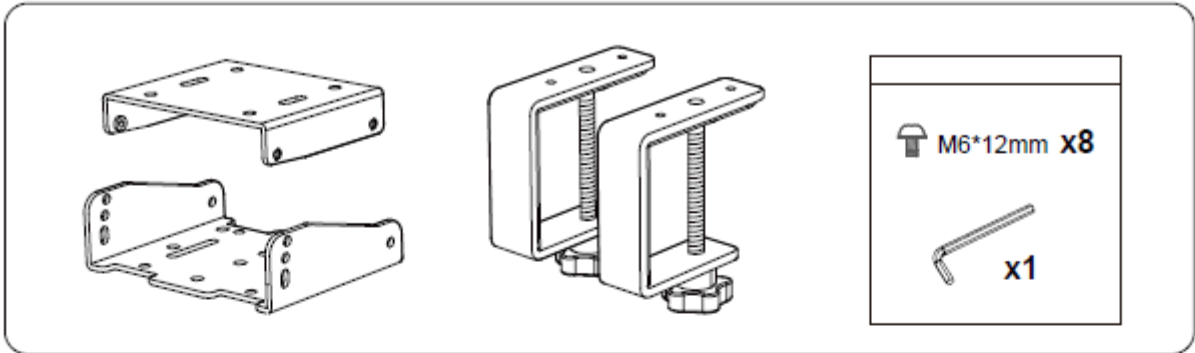



1

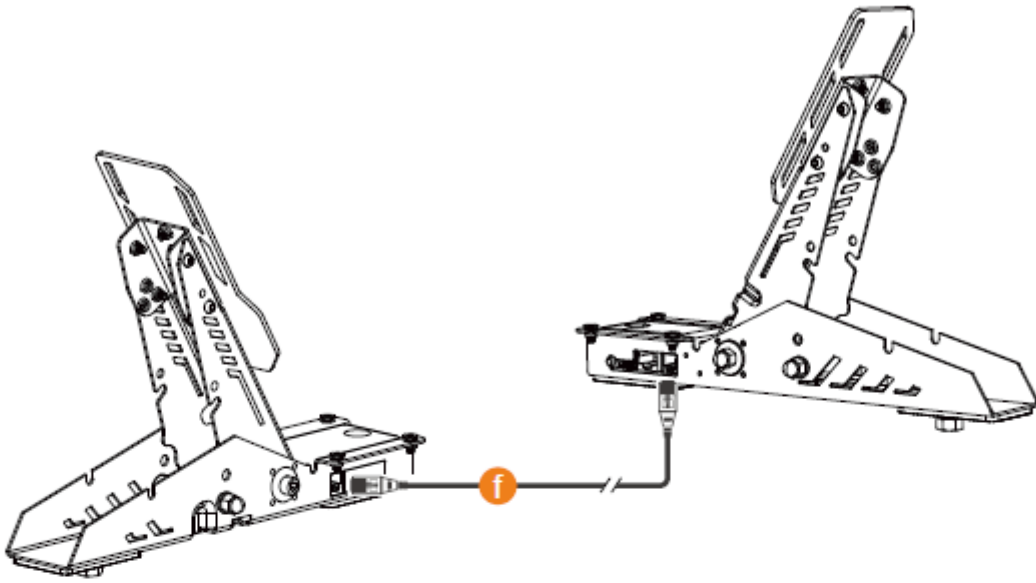

2

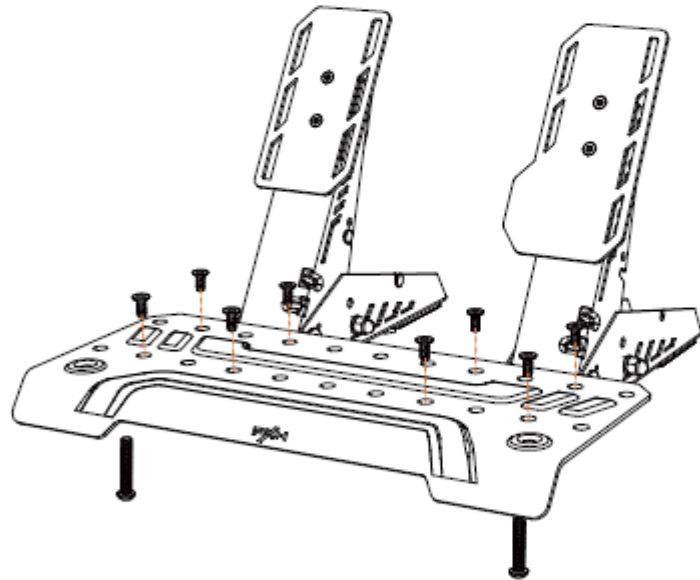
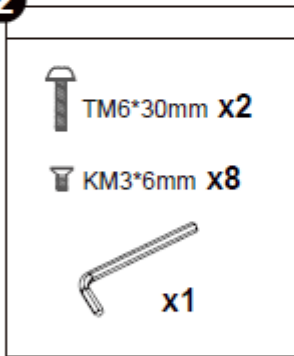

3

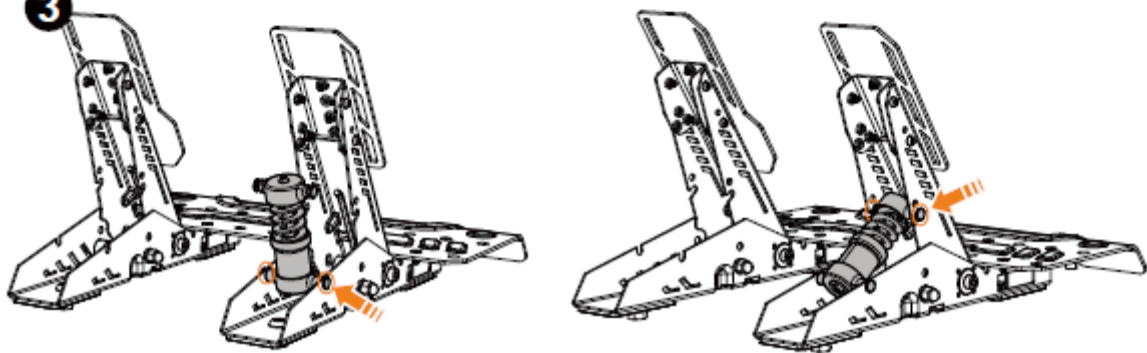

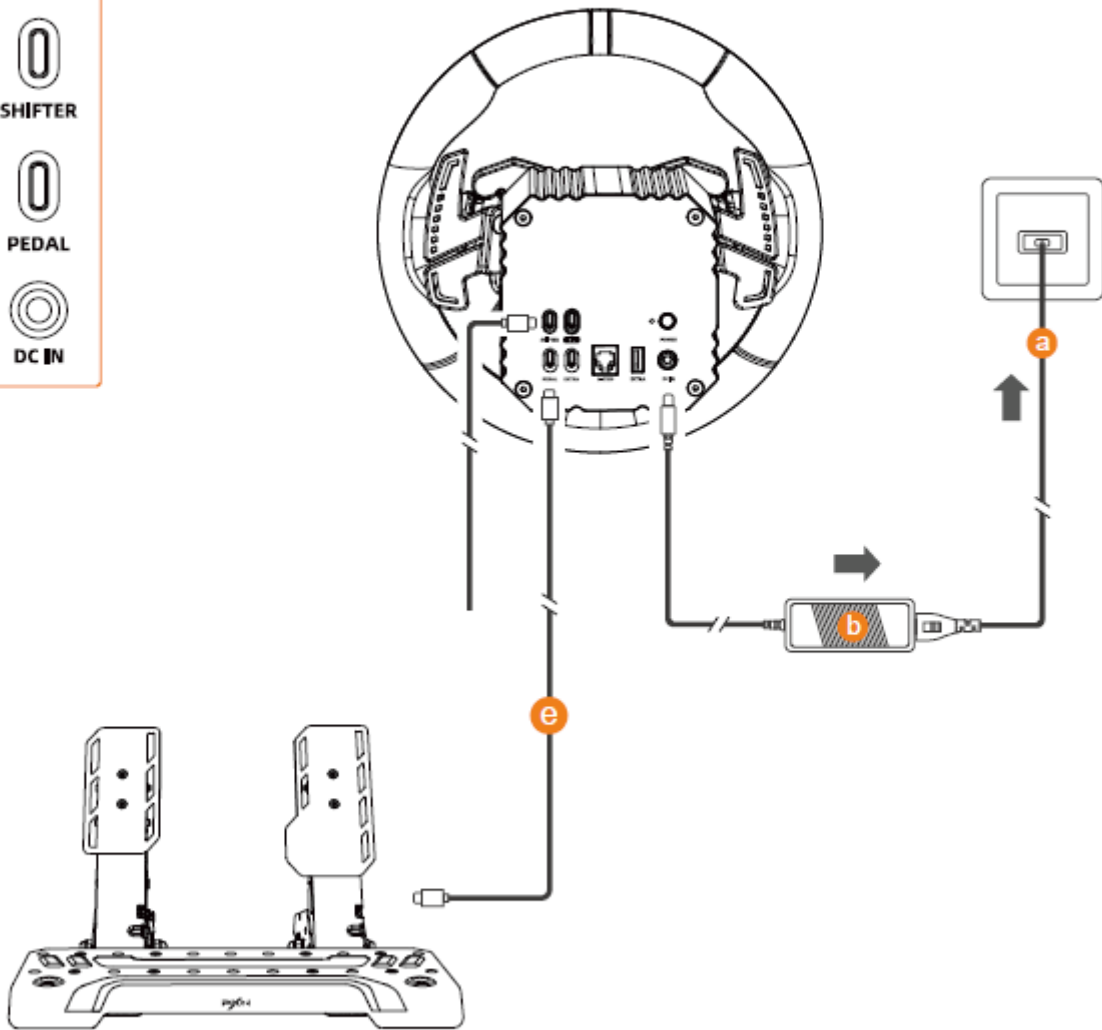

USE ON PC

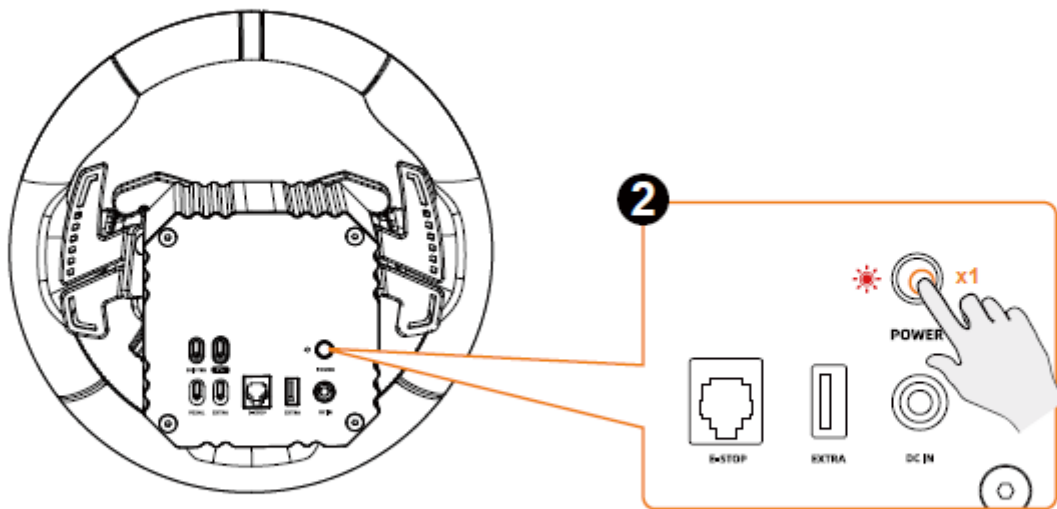
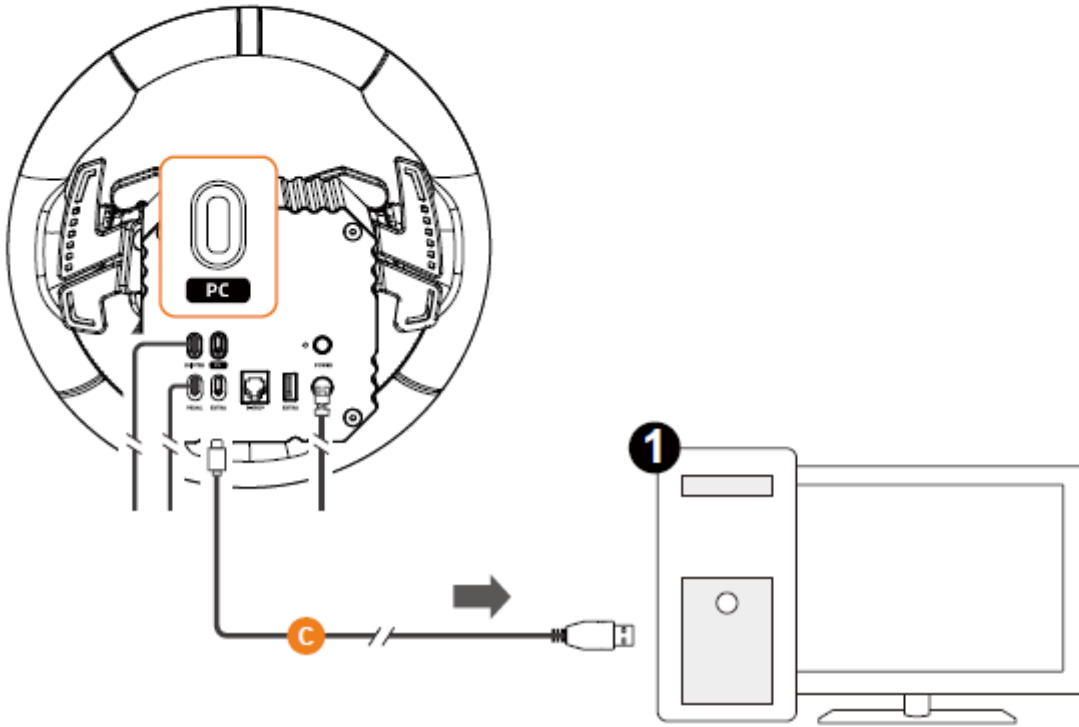

Indicator Light ON



PXN SIMRACING

PXN SIMRACING

Stiahnuť: Môžete si stiahnuť www.e-pxn.com/newsProgram "PXN SimRacing" do počítača a využiť pokročilé nastavenia pedálov.



 **DOWNLOAD**

PREPÍNAČ E-STOP (Núdzové zastavenie)

- Núdzový zastavovací spínač **je potrebné zakúpiť samostatne.**
- Ak je núdzový spínač nainštalovaný, uistite sa, že je pred použitím uvoľnený.
- Upevnite núdzový spínač na dosah oboch rúk a pripojte ho k portu E-STOP na zadnej strane základne.
- Na resetovanie otočte prepínač E-STOP v smere hodinových ručičiek. V tejto chvíli sa nepribližujte k základni volantu.



E-STOP SWITCH
急停开关

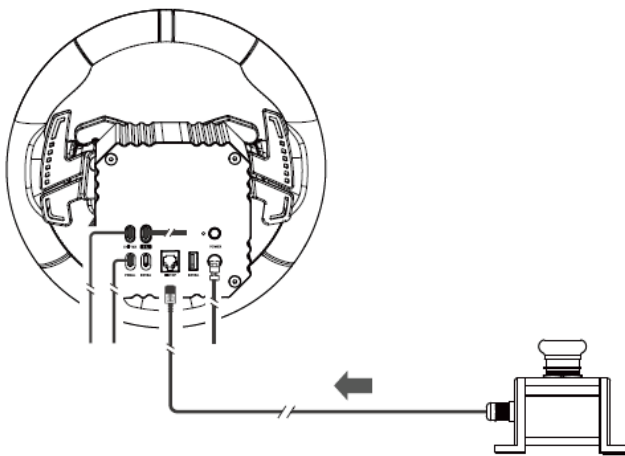

Rotate to Reset
旋转释放

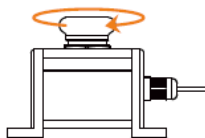

Press to Emergency Stop
按压急停

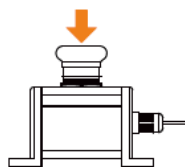

Model špecifikácie produktu

- Rozmery balíka

VD6 - približne 418*428*284mm

Typ pripojenia - Káblové pripojenie

Rozmery produktu:P približne 280*280*112mm (volant) / približne 1050g Približne 238*125*125mm (základňa) / približne 5900g Približne 350*342*224mm (pedále) / približne 2943g

Prevádzkové napätie - DC 24 V (motor), 5 V (USB)

Prevádzkový prúd - 3,75 A (motor), ≤500 mA (USB)

Prevádzková teplota - 10–40 °C

Prevádzková vlhkosť - 20–80 %

UPOZORNENIE — Bezpečnosť

- Pri pripájaní, inštalácii a odpájaní produktu používajte primeranú silu. Neotáčajte ani neťahajte konektory.
- Nedovoľte, aby sa tekutiny dostali do produktu alebo jeho portov.
- Produkt skladujte na suchom mieste. Nevystavujte ho ohňu ani prostrediam s vysokou vlhkosťou, teplotou alebo dymom.
- Používajte iba napájací kábel, ktorý je súčasťou základne volantu. Nepoužívajte žiadny iný napájací kábel.
- Ak sú kábel alebo jeho konektory poškodené, prasknuté alebo prerušené, nepoužívajte ho.
- Uistite sa, že je napájací kábel správne zapojený do zásuvky a správne pripojený k portu na zadnej strane základne.
- Nerozoberajte, neupravujte ani neopravujte produkt sami. Všetka údržba musí byť vykonaná výrobcom, jeho oprávneným zástupcom alebo kvalifikovaným technikom.
- Používajte iba príslušenstvo/komponenty špecifikované výrobcom.
- Ak sa objaví nezvyčajný zvuk, teplo alebo zápach, okamžite prestaňte produkt používať a odpojte napájací kábel zo zásuvky, ako aj ostatné káble.
- Ak sa produkt nebude dlhodobo používať, odpojte napájací kábel zo zásuvky, ktorá musí byť umiestnená blízko zariadenia a ľahko dostupná.

Vetranie

- Uistite sa, že vzduchové otvory na základni volantu nie sú upchaté. Pre optimálne vetranie si všimnite:
- Držte základňu volantu aspoň 10 cm od akejkoľvek steny.
- Neumiestňujte základňu do uzavretého priestoru.
- Nezakrývajte základňu.
- Nedovoľte, aby sa prach usadil na vetracích otvoroch.

Teplota

- Ak teplota zariadenia stúpne príliš vysoko (60°C alebo viac) v dôsledku vetrania, prostredia, používania alebo iných faktorov, základný motor automaticky zníži výkon.
- Ak teplota zariadenia stúpne nad 70°C, základný motor sa automaticky vypne.
- Nedotýkajte sa žiadnej časti motora, ak je výkon znížený alebo vypnutý kvôli vysokej teplote.

POZOR — Možné zranenia spôsobené spätnou väzbou sily a opakujúcimi sa pohybmi Na

zníženie rizika zranenia postupujte podľa týchto odporúčaní:

- Vyhnite sa dlhým herným sedeniam.
- Po každej hodine užívania si dajte pauzu 10 až 15 minút.
- Ak pociťujete únavu alebo bolesť v rukách, zápästiach, pažiach, nohách alebo chodidlách, prestaňte hrať a oddýchnite si niekoľko hodín.
- Ak problém pretrváva aj po návrate k hraniu, prestaňte hrať a kontaktujte lekára.
- Uchovávajte produkt mimo dosahu detí.
- Uistite sa, že základňa volantu je správne upevnená podľa návodu v tomto manuáli.

POZOR — Riziko zaseknutia pedálov počas hrania

- Držte pedál mimo dosahu detí.
- Nikdy nekladajte prsty alebo iné časti tela blízko strán pedálov počas hrania.
- Nikdy nedávajte prsty alebo iné časti tela blízko zadnej časti pedálov počas hrania.
- Nikdy nekladajte prsty alebo iné časti tela blízko prednej základne pedálov počas hrania.



NEVER



NEVER



NEVER

Produkt je určený iba pre používateľov od 16 rokov.

Z bezpečnostných dôvodov nepoužívajte pedále naboso alebo len v ponožkách. PXN nenesie zodpovednosť za zranenia spôsobené používaním pedálov bez topánok.

Automatická kalibrácia pedálov Pedále sa automaticky kalibrujú, keď sú stlačené do maximálnej polohy a úspešne pripojené.

Model: VD6 Bundle

Názov produktu: Racing Driving Simulator with Direct Drive

Zákaznícka linka: 400 600 3586

Zákaznícky e-mail: lsd@e-pxn.com

Zákaznícka QQ: 4006003586

Web: www.e-pxn.com.cn

Adresa: ECO International Building, 1701-1706, okres Bao'an, Shenzhen

Značka: PXN

Model: VD6 Bundle

Názov produktu: Direct Drive Racing Simulator

Značka: Shenzhen PXN Electronics Technology Co., Ltd

Krajina pôvodu:

Čína Webstránka: www.e-pxn.com

Podpora Email: support@e-pxn.com

Adresa výrobcu: 1701-1706(01), budova 8, záhrada Zhongxi Xiangbinshan, komunita Fenghuanggang, ulica Xixiang, okres Baoan, Shenzhen, Čína

Zástupce v EU (EC REP)

EUREP GmbH

Unterlettenweg 1a85051 Ingolstadt Nemecko+49 841 8869 7744eurep@eurep-gmbh.com

"PXN" je registrovaná ochranná známka spoločnosti Shenzhen PXN Electronics Technology Co., Ltd

Vyhlasenie o súlade s FCC:

Toto zariadenie spĺňa časť 15 pravidiel FCC. Prevádzka podlieha nasledujúcim dvom podmienkam:

1. Toto zariadenie nemusí spôsobovať škodlivé rušenie, a
2. Toto zariadenie musí akceptovať akékoľvek rušenie, vrátane rušenia, ktoré môže spôsobiť nežiaducu prevádzku.

Poznámka: Toto zariadenie bolo testované a zistilo sa, že spĺňa limity pre digitálne zariadenie triedy B v súlade s časťou 15 pravidiel FCC. Tieto limity sú navrhnuté tak, aby poskytovali primeranú ochranu pred škodlivým rušením v rezidenčných inštaláciách. Toto zariadenie generuje, využíva a môže vyžarovať rádiovú frekvenčnú energiu a ak nie je nainštalované a používané v súlade s pokynmi, môže spôsobiť škodlivé rušenie rádiovkej komunikácie.

